

III - NOTICE D'INSTALLATION ET DE MISE EN SERVICE

1. - RECEPTION ET INSTALLATION

1.1 - INSTALLATION DE LA CONCERTO

Le degré de protection du coffret étant IP30 , la concerto doit être située de façon à ce qu'elle ne soit pas exposée aux gouttes d'eau ou aux projections d'eau. (Salle de bain, Cuisine...) . Le passage des câbles est prévu par le haut et sur les cotés en utilisant les prédécoupes (découpé au dimensions exacte du câble) .

1.2 - INSTALLATION DES ORGANES DE COMMANDE

Les concertos peuvent être commandées par :

- Clavier : incorporé à la centrale avec 12 touches et 1 afficheur à cristaux liquides .
- Boîtier : Avec une serrure à impulsion et 3 voyants .

2. - RACCORDEMENTS

2.1 - SECTEUR EDF

Le matériel doit être raccordé sur le secteur EDF, suivants les schémas TN ou TT mais SURTOUT PAS suivant le schéma IT. Il doit être raccordé à une installation possédant un dispositif de protection contre les défauts à la terre (disjoncteur différentiel par exemple).

Le matériel étant raccordé en permanence au secteur, un dispositif de sectionnement aisément accessible doit être incorporé dans l'installation fixe entre le raccordement au chargeur et le raccordement au réseau. Ce dispositif doit avoir une distance d'isolement d'au moins 3 mm . Procédez au raccordement prévu, de préférence, hors de tout potentiel. Respectez les règles de sécurité électriques (Protection des câbles, Mise à la terre...)

2.2 - RACCORDEMENT DU 12Vcc

Branchez le secteur et contrôlez la tension (batterie complètement chargée) elle doit être de 13,5 Volts aux bornes de la batterie , sinon, retournez le chargeur en usine .

Pour une autonomie de 36 heures , le courant disponible de la **concerto 3610** équipée d'une batterie de 7Ah est de 150 mA.

3. - FONCTIONS DE LA CENTRALE CONCERTO

L'installateur dispose d'un code à 6 chiffres lui permettant d'accéder au paramétrage . Pour accéder au paramétrage , il faut suivre le processus suivant :

- vérifier que tous les groupes soient à l'arrêt
- déclencher l'autosurveillance du coffret
- effectuer l'opération d'éjection d'autosurveillance , ③ ⊗ et code utilisateur

L'**éjection** de l'autosurveillance **est obligatoire** pour accéder aux paramétrage de la centrale transmetteuse Concerto .

L'exclusion est visualisée par l'affichage sur le clavier par

La remise en service de l'autosurveillance s'effectue en appuyant sur le micro-contact SW1 de la centrale , l'état de l'autosurveillance est signalé par buzzer pendant maximum 1mn ou action sur ⊗ puis elle est remise en fonctionnement normal ensuite .

3.1 - FONCTIONNEMENT DES ENTREES

Les différents fonctionnements sont résumés dans le tableau ci-dessous .

Zone	A.S.	Zone 1	Zone 2	Zone 3	Zone 4	M / A
Type	24H / 24	Temporisée	Mixte	Instantanée	Instantanée	Marche / Arrêt

La zone 4 correspond au groupe 2

3.2 - FONCTIONNEMENT DES SORTIES

SORTIE 1 (Borne 14)	SORTIE 2 (Borne 15)	SORTIE 3 (Borne 16)	SORTIE 4 (Borne 17)
MEMOIRE D'ALARME	CONTROLE DE ZONES	MARCHE TEMPO	+ de BLOCAGE SIRENE
0V en visu mémoire	0V zone correctes en Arrêt	0V en Marche Tempo	+12 V hors alarme
30 mA maximum	30 mA maximum	30 mA maximum	30 mA maximum

3.3 - TABLE DES FONCTIONS

Les possibilités d'action utilisateurs et installateur sont définies dans le tableau ci-dessous :

Intervenant	Utilisateur						Installateur
	Code P	Code 1	Code 2	Code 3	Code 4	Code 5	Code I
Cde Groupe 1	OUI	OUI	OUI	OUI	OUI	NON	NON
Cde Groupe 2	OUI	OUI	OUI	OUI	NON	OUI	NON
Heure, Code ,N° Tél	Oui ⁽²⁾	NON	NON	NON	NON	NON	OUI ⁽¹⁾
Paramètres	NON	NON	NON	NON	NON	NON	OUI

(1) son code et la remise en code usine du code P (principal)

(2) uniquement les numéros de téléphone en Phonique

4. - VERIFICATIONS

Contrôlez que tous les appareils autoprotégés de l'installation sont correctement fermés. Appuyez sur le contact d'autosurveillance de la concerto, et maintenez-le appuyé, placez la serrure de commande en position arrêt, ou tapez le code utilisateur , la visualisation d'alarme doit être éteinte.

Vérifiez le bon fonctionnement des circuits d'autosurveillance en actionnant séparément chaque capot d'ouverture des appareils de l'installation.

L'utilisateur a la possibilité d'exclure l'autosurveillance lorsque celle-ci est en défaut permanent.

Cette exclusion est visualisée par l'affichage sur le clavier par .

La remise en service de l'autosurveillance s'effectue en appuyant sur le micro-contact SW1 une temporisation de 1 mn est déclenchée , le buzzer du clavier signale le défaut de l'autosurveillance jusqu'à disparition du défaut . A la fin de temporisation ou action sur l'autosurveillance est remise en fonctionnement normal .

NB : Vérifiez que les contacts d'autosurveillance des capots déclenchent l'alarme avant que leurs lames ne soient accessibles lors de l'ouverture.

5. - PARAMETRAGE

Lors de la modification des paramètres , **l'installateur est responsable** du respect des normes et règlements qui s'appliquent au matériel et au système dans lequel il est utilisé .

5.1 - Fonction des touches

On dispose de 10 CHIFFRES pour entrer les informations, et de 2 TOUCHES :

POUR VALIDER LA PROPOSITION AFFICHEE

POUR CHANGER LA PROPOSITION AFFICHEE

MISE A L'HEURE :
NON

POUR ANNULER L'ACCES

POUR CHANGER LE NON EN OUI et inversement

MISE A L'HEURE :
OUI

POUR VALIDER L' ACCES AU CHANGEMENT D' HEURE

5.2 - ACCES AU PARAMETRAGE

Pour accéder au paramétrage **il faut** positionner la centrale à l'arrêt complet et effectuer une éjection d'autosurveillance ; puis composer le code installateur (voir chapitre 3)

08 : 47 04 MAI 98
1 □ 2 □

Dans l'exemple , ci-dessus on retrouve le code Installateur Usine qui doit être changé .

Chaque frappe est accompagnée d'un BIP et de l'affichage d'une étoile. On ne doit pas dépasser un délai de 6 secondes entre deux frappes de touches . Sinon, il faut recommencer au départ la saisie du code . En mode paramétrage , aucune action sur une touche pendant 5 mn entraîne une sortie automatique . En cas de faux code , l'utilisateur doit composer un code correct pour revenir en état normal .

5.3 - MODIFICATION DES PARAMETRES CENTRALE

CENTRALE
MODIF NON

POUR CHANGER LE NON EN OUI ET INVERSEMENT

POUR VALIDER LE CHOIX

Au début d'un chapitre, en appuyant une touche numérique, on revient au début du chapitre précédent . Ce chapitre permet de :

- Modifier la durée de temporisation d'entrée .
- Définir le mode de fonctionnement de la sortie blocage sirène .

5.3-1 - Valeur de la temporisation d'entrée

TEMPO D'ENTREE
(0 - 240 SEC) : 045

Pour conserver TAPER

ou ENTREZ 3 chiffres, puis TAPER



La temporisation de sortie est égale à la temporisation d'entrée augmentée de 15 s .
 Cette temporisation d'entrée est déclenchée par la Zone 1 ; la Zone 2 ne déclenche pas d'alarme pendant la temporisation d'entrée ; les Zones 1 et 2 sont inactives pendant la temporisation de sortie

5.3-2 - Définition du fonctionnement sirène

**MODE DE SIRENES
 ASSERV. DEF. TEL**

Mode PERMANENT ou ASSERVI au DEFAUT Ligne TELEPHONE
 Pour conserver TAPER (*) ou pour CHANGER # puis VALIDER

Dans le choix ASSERVI lors d'une séquence d'alarme l'activation des sirènes n'aura lieu qu'en cas de défaut ligne téléphonique .

5.4 - MODIFICATION DES PARAMETRES DE TRANSMISSION

**TRANSMETTEUR
 MODIF TEL. NON**

POUR CHANGER LE NON EN OUI ET INVERSEMENT
 * POUR VALIDER LE CHOIX

Ce chapitre permet de :

- Changer le protocole par destinataire
- Choisir l'accès aux numéros de téléphone phonique libre ou protégé
- Modifier le numéro de téléphone de chaque destinataire
- Modifier le code d'identification de Concerto par destinataire
- Sélectionner les autres destinataires acquittés par une transmission aboutie

5.4-1 - Changement de protocole

Pour chaque destinataire , on peut sélectionner le mode de transmission soit en Digital parmi différents protocoles ou en Phonique ou en messagerie .

**PROTOCOLE TEL 1 :
 DIGITAL 1**

POUR CHANGER DE PROTOCOLE
 * POUR VALIDER LE CHOIX

5.4-2 - Accès numéro de téléphone

Lorsque le protocole sélectionné est phonique ,il faut choisir le droit d'accès du code utilisateur 1
 Ce choix permet de laisser l'accès au changement de numéro de téléphone phonique .

**PROTOCOLE TEL 2
 ACCES PROTEGE**

POUR PASSER D'UN MODE A L'AUTRE
 * POUR VALIDER LE CHOIX

5.4-3 - Numéro de téléphone

Pour chaque destinataire , on sélectionne le numéro de téléphone voulu

TELEPHONE N ° 1

ENTRER LE NUMERO de TELEPHONE VOULU
 puis * POUR VALIDER
 ou # POUR EFFACER

5.4.4 - Code d'identification Concerto

Le Code Concerto permet d'identifier l'origine de la transmission ; suivant le protocole le code sera :

- en Phonique (ou Messagerie Vocale)

1^eMOT du MESSAGE
055 : ABONNE

Avec la carte 3056 , l'identification n'est pas nécessaire .
ENTRER (#) puis (*) POUR VALIDER

- en Digital

CODE TRANS. SUR
TEL1 :

ENTRER LE CODE CORRESPONDANT à L'IDENTIFICATION
SOUHAITEE , puis VALIDER

La longueur du code varie en fonction du protocole et est limitée à huit chiffres.

5.4.5 - Acquit des destinataires

La transmission réussie vers un destinataire annule la transmission vers d'autres destinataires

TEL1 ACQUITTE
LES TEL : 34

ENTRER LES DESTINATAIRES ELIMINES
puis (*) POUR VALIDER
ou (#) POUR EFFACER

Pour l'exemple , ci-dessus si la transmission vers le destinataire 1 aboutie , le destinataire 2 sera appelé , mais les destinataires 3 et 4 ne seront pas appelés .

5.5 - CODES DES ENTREES

TRANSMETTEUR
MODIF CODES NON

(#) POUR CHANGER LE NON EN OUI ET INVERSEMENT
puis VALIDER LE CHOIX

Ce chapitre permet de :

- Changer les 2 mots attribués à chaque entrée pour des transmissions en mode phonique
- Choix de transmission ou non des entrées transmises en phonique
- En mode Digital , le Choix des codes de chaque entrée ou la non transmission

5.5.1 - Mots phoniques

MES. Grp1 Z1 MOT1
054 : ZONE

ENTRER LES 3 CHIFFRES CORRESPONDANT AU MOT
puis (*) POUR ACCEPTER LE MOT AFFICHE

Procéder de même pour le deuxième mot de cette zone

5.5.2 - Transmission phonique

CODE de Grp1 Z1
vers TEL2 : NON

(#) POUR CHANGER LE NON EN OUI ET INVERSEMENT
puis VALIDER LE CHOIX



5.5.3 - Transmission digitale

Pour les zones AS , Z1 à Z4, les entrées internes Batterie , Secteur , Marche totale , Marche Partielle , Ejection , Test Cyclique , Initialisation , Code Installateur ; on choisit pour chaque destinataire digital suivant le protocole , le code à transmettre pour cette entrée .

**CODE de Grp1 Z1
vers TEL2 : NON**

ENTRER LES CHIFFRES DU CODE (1 ou 2 chiffres)
OU # POUR NE PAS TRANSMETTRE puis VALIDER
(par *)

5.5.4 - Transmission fin de défaut

Suivant le protocole digital ,il faut entrer un code de fin de défaut comme indiqué au chapitre précédent .

5.6 - OPTIONS TRANSMETTEUR

**TRANSMETTEUR
MODIF OPTION NON**

POUR CHANGER LE NON EN OUI ET INVERSEMENT
puis * POUR VALIDER

Ce chapitre permet de paramétrer les fonctions auxiliaires de transmission .

5.6.1 - Mode de numérotation

**NUMEROTATION :
MULTIFREQUENCE**

POUR PASSER de MULTIFREQUENCE à DECIMAL et
INVERSEMENT puis VALIDER .

5.6.2 - Acquit au raccroché

En mode phonique le raccroché en fin de message pendant le bip peut être considéré comme un acquit .

**RACCROCHE = ACQUIT
NON**

POUR PASSER de OUI à NON et INVERSEMENT
puis VALIDER

5.6.3 - Ecoute par destinataire

Permet de sélectionner les destinataires ou la transmission d'alarmes sera suivie d'écoute .

**ECOUTE vers
TEL1 : NON**

POUR PASSER de NON à OUI et INVERSEMENT
puis VALIDER

5.6.4 - Fonction Test Cyclique

Permet d'accéder au paramétrage de toutes les fonctions du Test Cyclique .

TEST CYCLIQUE
MODIF NON

POUR PASSER de NON à OUI et INVERSEMENT
puis * POUR ACCEPTER LE MODE AFFICHE

a - DUREE DU T. C.

Permet de fixer l'intervalle de temps entre 2 transmissions de Test Cyclique .
Cette valeur peut se paramétrer de 10 mn à 23 H 50 par pas de 10 mn ou de 1 jour (24 h)
à 99 jours par pas de 24 h . Le choix d'un nombre de jours place automatiquement H = 0 et
M = 0 .

DUREE DU T C
J : 00 H : 12 M : 00

ENTRER LES 2 CHIFFRES SOUHAITES POUR CHAQUE CAS
puis * POUR ACCEPTER LE NOMBRE à 2 CHIFFRES

b - DEMARRAGE DU T. C.

Précise l'heure exacte du premier Test Cyclique transmis à la sortie du paramétrage .

T C COMMENCE A :
00 Heures 15

ENTRER LES 2 CHIFFRES SOUHAITES POUR CHAQUE CAS
puis VALIDER

c - ASSERVISSEMENT DU T. C.

Le fonctionnement du T C peut être asservi à l'état Marche / Arrêt

TRANSMISSION DE
T C 24H / 24

POUR MODIFIER LA PROPOSITION AFFICHEE
puis VALIDER

5.6.5 - Enregistrement message

En présence de la carte 3056 , il faut enregistrer le message d'identification , on a donc
l'écran suivant :

ENREGISTREMENT
du MESSAGE NON

POUR PASSER de NON à OUI , * pour ACCEPTER ,
ACTIONNER * POUR DEMARRER L'ENREGISTREMENT

PARLER , le temps restant s'affiche , l'enregistrement s'arrête uniquement lorsque le
décompte arrive à zéro .



5.7 - PARAMETRES OPTIONS

Pour accéder aux différents chapitres : **TAPEZ #** puis *****

Ce chapitre permet de paramétrer :

- le code installateur
- la mise à l'heure
- la réinitialisation des codes utilisateurs
- la lecture de la mémoire d'événements

5.7.1 - Changement du code installateur

ENTREZ LE CODE
CODE I : 120798

ENTRER LES 6 CHIFFRES DU NOUVEAU CODE
puis VALIDER

VOTRE CODE SERA :
120798

POUR CONFIRMER **TAPEZ ***
POUR MODIFIER **TAPEZ #** (on revient à l'écran précédent)

5.7.2 - Mise à l'heure

MISE A L' HEURE :
H : 08 M : 54

ENTRER les 2 CHIFFRES de L' HEURE PUIS *****
les 2 CHIFFRES des MINUTES puis VALIDER

Si les 2 chiffres souhaités correspondent valider directement par ***** .

Procéder de manière similaire pour la date

5.7.3 - Initialisation des codes utilisateurs

Cette opération permet de remettre le code utilisateur principal à **1 2 3 4** et effacer les autres .

R. A. Z. DES CODES
CONFIRMEZ -VOUS ?

POUR CONFIRMER LA PROCEDURE DE RAZ *****
POUR ANNULER CETTE OPERATION **#**

5.7.4 - Mémoire d'événements

12Mai08h41 CODE1
DEBUT PARAM LOC

- 0** POUR VISUALISER LA MEMOIRE (vers l'ancien)
- #** POUR RECULER (événements plus récents)
- *** POUR SORTIR

6. - OPTIONS TRANSMETTEUR

6.1 - PLAN DE RACCORDEMENT GENERAL

Nota : Si L1 et L3 non reliées , les raccorder entre 0 et +12V

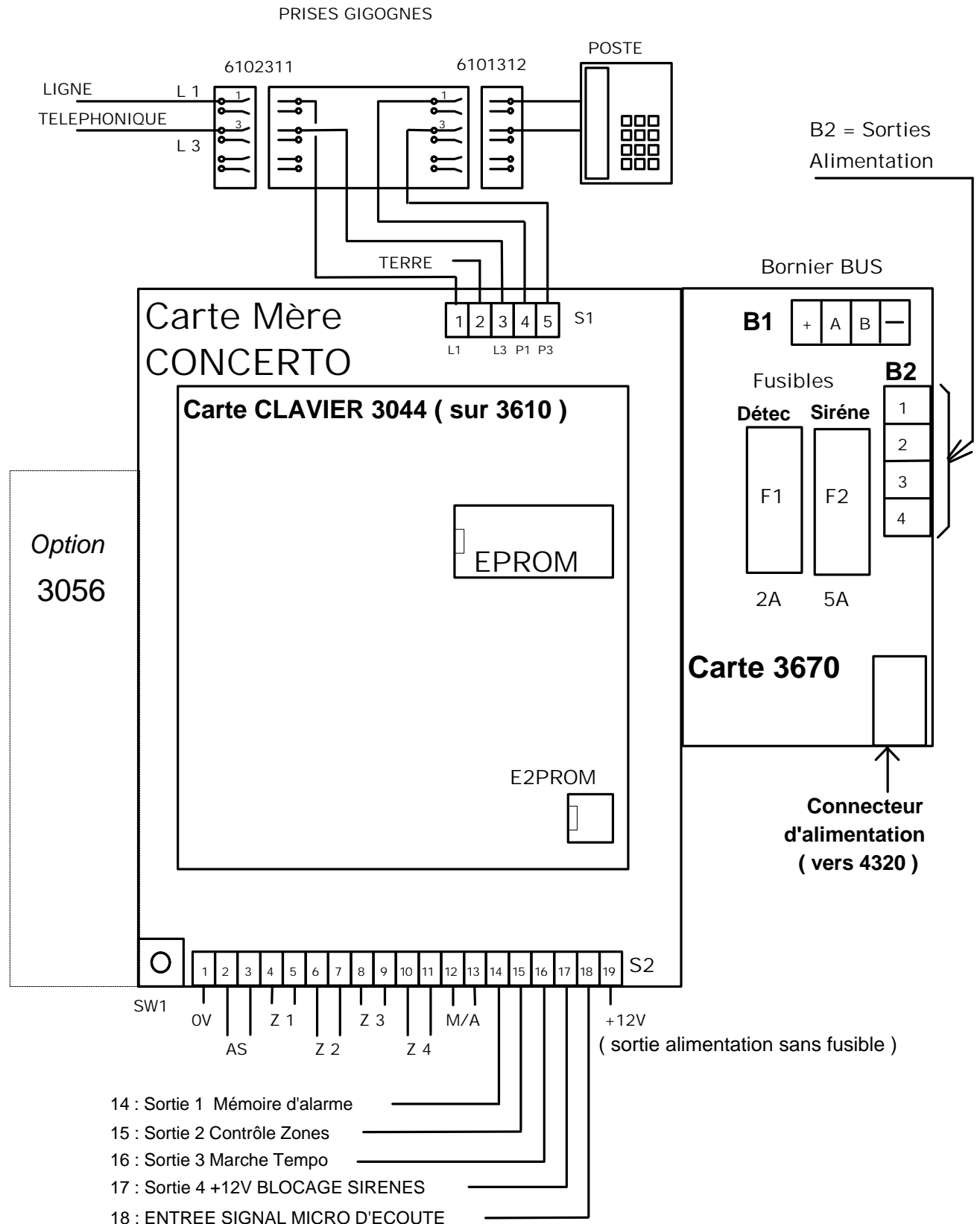

6.2 - DETAIL DE RACCORDEMENT

6.2.1 - Raccordement d'un boîtier de commande

Les bornes 12 à 16 du bornier S2 servent à connecter une serrure à commande par impulsion et contact normalement fermé et des voyants

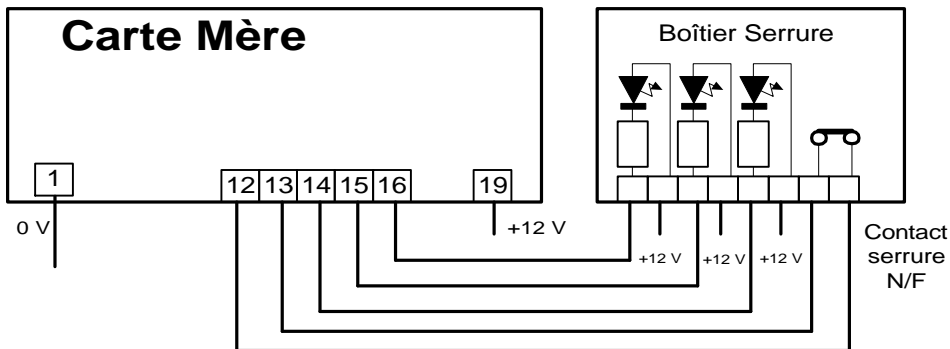

6.2.2 - Raccordement de l'entrée d'écoute

L'entrée d'écoute (borne 18 du bornier S2) sert à connecter la sortie de microphones d'écoute (ME10).

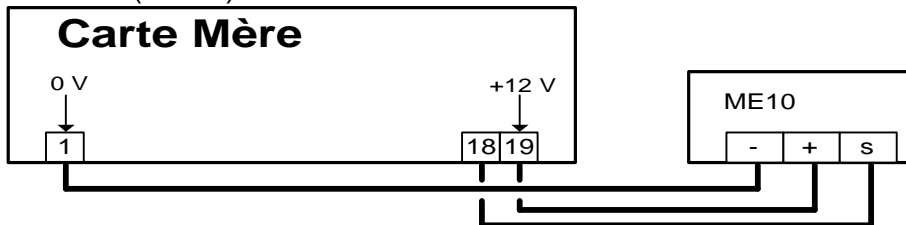

6.2.3 - Raccordement de la ligne téléphonique

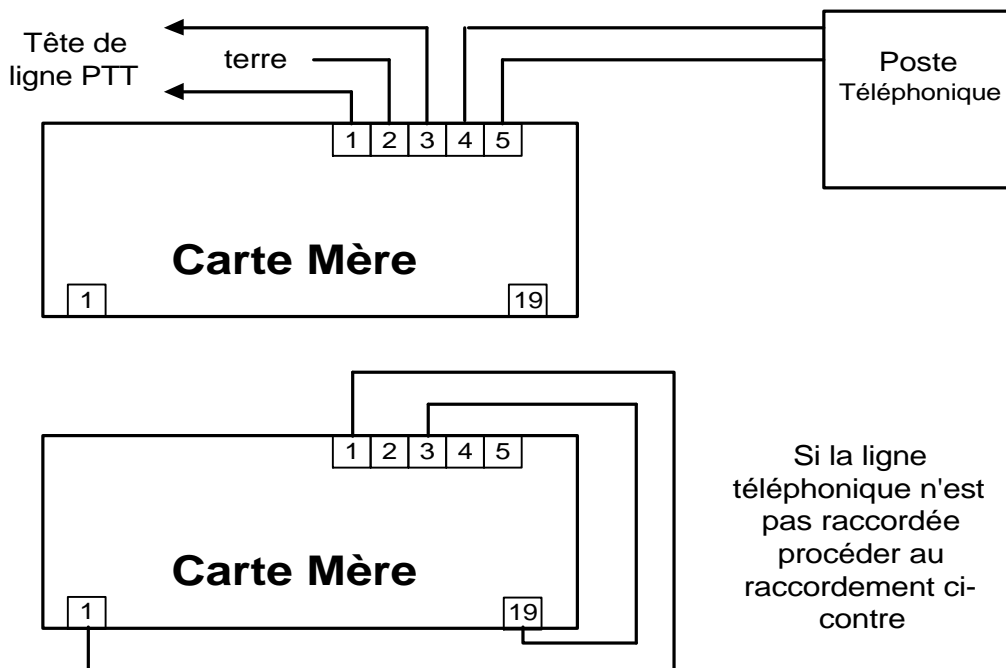

6.2.4 - Raccordements sur la carte 3670

La sortie +12V de blocage sirènes (borne 17) est active à +12V (collecteur ouvert). Cette sortie est libérée suivant le paramétrage en phase d'alarme (et défaut ligne éventuel) , hormis les périodes d'écoutes .

Le bornier de raccordement B1 permet de raccorder les claviers 2285 ; le bornier B2 permet l'alimentation protégée par fusible des détecteurs et l'alimentation de la recharge batterie sirène .

Il est nécessaire de placer une résistance de 120 Ohm à chaque extrémité du bus RS485 ; on peut utiliser 2 principes de raccordement précisé ci-dessous. (une résistance est fournie avec la centrale et chaque clavier 2285)

a) Centrale avec un départ de ligne de bus

Les claviers de commandes sont « en série » sur la même ligne .

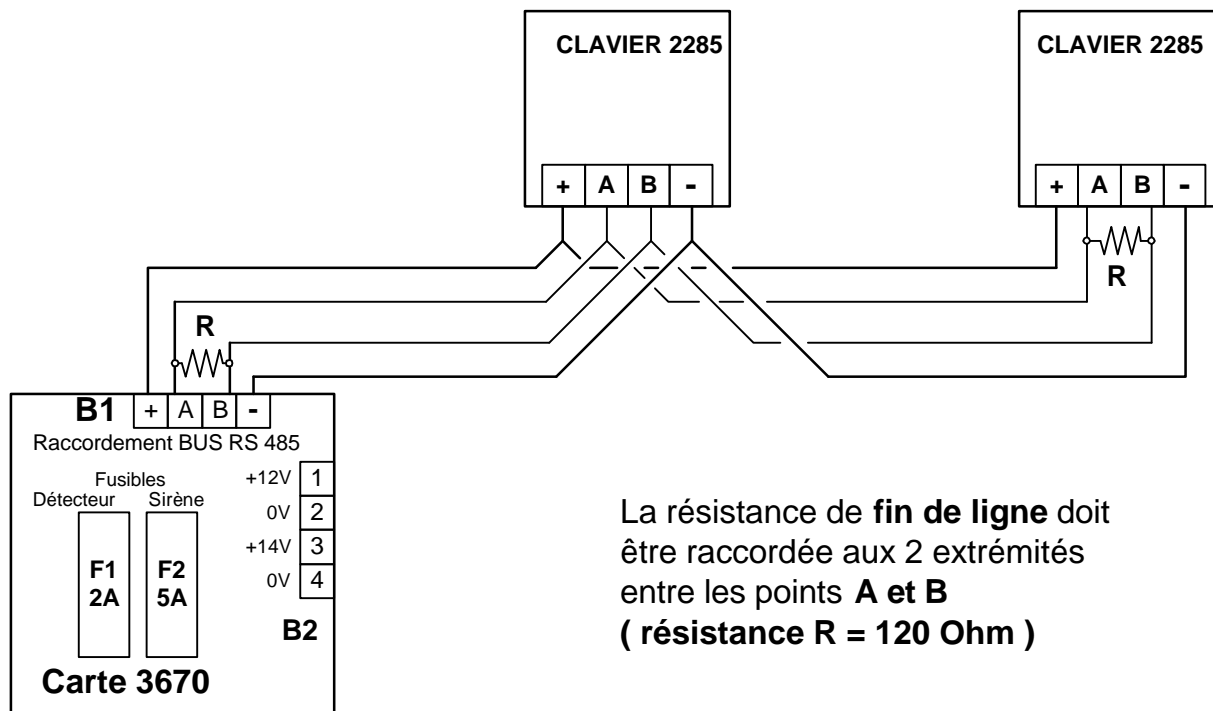

b) Centrale avec deux départs de lignes de bus

Les claviers de commandes partent en deux lignes distinctes de la centrale .

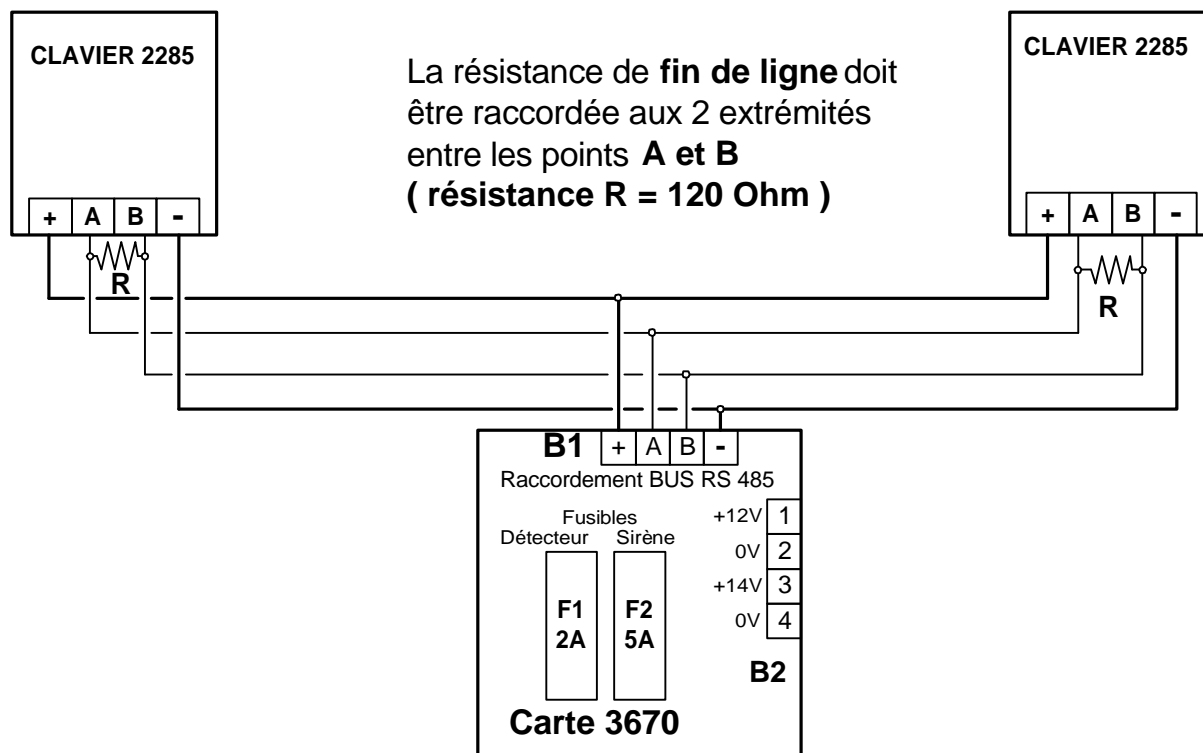



7. - GRILLE DE PARAMETRES DE CONCERTO

PARAMETRES CENTRALE

TEMPO D'ENTREE (0 à240) :	_ _ _ _ s
MODE DE SIRENES :	_ _ _ _ _ (permanent ou asservi)

PARAMETRES TELEPHONE

	PROTOCOLE	Numéro de TELEPHONE	CODE TRANSMETTEUR	AQUITTE N°
TELEPHONE 1		-----	-----	-----
TELEPHONE 2		-----	-----	-----
TELEPHONE 3		-----	-----	-----
TELEPHONE 4		-----	-----	-----

CODE DES ZONES et ENTREES

	AIE	Z1	Z2	Z3	Z4	Bat	Sect.	Mar Total	Mar Part	Eject	TC	Init	Accès Instal	Marc Gr 1	Eject Gr 1	Marc Gr 2	Eject Gr 2
1 ^{er} mot phonique								XXX	XXX	XXX	XXX	XXX	XXX	XXX	XXX	XXX	XXX
2 ^{ème} mot phonique								XXX	XXX	XXX	XXX	XXX	XXX	XXX	XXX	XXX	XXX
TELEPHONE 1																	
TELEPHONE 2																	
TELEPHONE 3																	
TELEPHONE 4																	
FIN en DIG. 7										XXX	XXX	XXX	XXX		XXX		XXX

OPTIONS TRANSMETTEUR

MODE de NUMEROTATION :	Multifréquence ou Décimal			
ACQUIT AU RACCROCHER :	oui ou non			
vers Tel	Tel 1	Tel 2	Tel 3	Tel 4
ECOUTE				
	DUREE	DEMARRE à	ASSERVI à M / A	
Test Cyclique				

PARAMETRES OPTIONS

CODE INSTALLATEUR :

Mise à l'heure ; Initialisation Codes , Lecture Mémoire

Notes personnelles

8. - VOCABULAIRE DE CONCERTO AVEC 3051

MOT	CODE	MOT	CODE	MOT	CODE	MOT	CODE
Zéro	000	Abonné	055	Dièse	100	Niveau	177
Un	001	Acquit	108	Direction	153	Normal	083
Deux	002	Acquitter	111	Eau	155	Nouveau	084
Trois	003	Agression	026	Eclairage	156	Numéro	178
Quatre	004	Alarme	105	Ecouter	112	Onduleur	179
Cinq	005	Alimentation	027	Effraction	157	Ouvert	040
Six	006	Annuler	127	En	034	Par	086
Sept	007	Appartement	025	Entrée	158	Parking	041
Huit	008	Appel	128	Entrepôt	154	Parlez	091
Neuf	009	Après le Bip	117	Erreur	072	Patientez	092
Dix	010	Archive	129	Est	066	Périmétrique	042
Onze	011	Arrêt	028	Etage	159	Piscine	043
Douze	012	Arrière	130	Etat	073	Porte	044
Treize	013	Arrosage	131	Etoile	099	Pour	109
Quatorze	014	Ascenseur	029	Extérieur	160	Présente	085
Quinze	015	Assistance	132	Fait	124	Protéger	094
Seize	016	Atelier	133	Faites	075	Rappelez	087
Vingt	017	Attention	101	Fenêtre	161	Recommencer	119
Trente	018	Au revoir	107	Fermé	035	Reçu	114
Quarante	019	Autosurveillance	031	Formulez	076	Refuser	088
Cinquante	020	Autoprotection	030	Froid	036	Relais	180
Soixante	021	Banque	056	Fumée	162	Répétez	089
Cent	022	Barrière	134	Galerie	163	Repos	096
Mille	023	Bâtiment	135	Garage	164	Résidence	181
Et un	024	Batterie	032	Gaz	165	Rez-de-chaussée	182
		Bonjour	115	Hall	037	Rideau	183
		Bonne	065	Heure	070	Rue	061
		Boutique	057	Ici	102	S'il vous plaît	116
		Bris de glace	136	Il	098	Salle à manger	184
		Bungalow	137	Impossible	077	Salle de bain	185
		Bureau	138	Incendie	038	Salon	186
		Campagne	058	Informatique	166	Secours	187
		Cave	139	Inondation	167	Secteur	045
		Chambre	140	Intérieur	168	Sélection	090
		Changement	123	Intervenir	080	Service	046
		Chantier	141	Intrusion	169	Sortie	047
		Chauffage	142	Issue	170	Sous-sol	188
		Chiffre	067	Je répète	103	Sprinkler	189
		Choc	143	La	126	Stock	048
		Climatisation	144	Laboratoire	171	Système	093
		Code	121	Le	125	Technique	049
		Coffre-fort	145	Local	172	Téléphone	190
		Commande	122	Magasin	059	Température	050
		Composez	110	Maison	060	Terminer	095
		Confirmez	068	Malaise	173	Test	191
		Congélateur	033	Marche	039	Urgence	051
		Contact	146	Maxi	174	Usine	192
		Couloir	147	Médicale	175	Veillez	118
		Cours	069	Mémoire	071	Vide	097
		Cuisine	148	Merci de faire le	106	Villa	193
		Cuve	149	nécessaire		Voie	062
		Défaut	150	Message	074	Voisin	063
		Degré	064	Mesure	078	Vol	052
		Démarrage	151	Micro	079	Volet	194
		Dernière	152	Minimum	176	Volumétrique	053
		Dialogue	113	Minute	081	Votre	120
		DIALTEL	104	Modification	082	Zone	054

NOTICE D'EXPLOITATION POUR CONCERTO 3610 et 3615



Directement inspiré de l'expérience de SEPTAM en matière de transmissions téléphoniques , CONCERTO est une centrale transmetteuse 4 zones avec clavier digital et afficheur intégré et ou déportés . Elle permet une transmission digitale multiprotocole vers une station de télésurveillance , ou en phonique vers un autre abonné . D'une mise en service et d'une exploitation très simple , CONCERTO est particulièrement destinée aux installations commerciales , tertiaires simples et résidentielles .



IV - NOTICE UTILISATEUR

1. - PRESENTATION

La Centrale CONCERTO 3610 comporte la partie électronique équipée d'un microprocesseur de gestion des fonctions centrale et transmetteur , le chargeur assure l'alimentation en énergie et la charge optimale de la batterie, et la batterie assurant l'autonomie en cas de coupure d'alimentation secteur .

La commande des centrales s'effectue à partir d'un clavier ou d'un boîtier à serrure .

2. - FONCTIONNEMENT AVEC BOITIER SERRURE

FONCTION DES VOYANTS

Un boîtier serrure de commande disposant de 3 voyants permet de signaler :

- **Voyant vert** : Allumé, il signale que toutes les zones sont fermées , il indique que l'on peut mettre l'installation en service. Il s'éteint au passage en marche et s'allume au passage à l'arrêt .

- **Voyant orange** : Allumé, il indique que l'on vient de mettre en marche le système. Il s'éteint à la fin de la temporisation de sortie, et se rallume pendant la temporisation d'entrée . Lors d'une commande par clavier , cette sortie est activée en clignotant lors d'une marche partielle .

- **Voyant Rouge** : Il s'allume lorsque l'on passe à l'arrêt après un déclenchement d'alarme pendant la dernière mise en marche sur une des zones de détection jusqu'au prochain passage en marche

MISE EN MARCHÉ

S'assurer que le voyant vert " CONTROLE " est allumé, ce qui indique que toutes les zones de détection sont fermées. Lorsque l'on effectue une mise en marche avec les zones 1 ou 2 ouvertes , le voyant vert " CONTROLE " est éteint ; dans ce cas, vérifier que les zones 3 et 4 sont bien fermées.

Mise en marche : Agir sur la serrure par une impulsion .

Le voyant vert " CONTROLE " s'éteint . Le voyant orange " MARCHE " s'allume fixe pendant toute la durée de la temporisation de sortie.

Dans cette position, la zone d'autosurveillance et les zones instantanées sont actives, et, ou les zones temporisées et mixtes sont actives après la temporisation de sortie.

La mise en marche est impossible si les zones instantanées 3 ou 4 sont ouvertes ; dans ce cas , le voyant orange ' MARCHE ' ne s'allume pas et la centrale reste en Arrêt .

MISE A L'ARRET

Entrer dans les locaux par le chemin de dernière issue : la temporisation d'entrée se lance , le voyant orange " MARCHE " s'allume . Agir sur la serrure par une impulsion.

Le voyant orange "MARCHE" s'éteint ; le voyant vert "CONTROLE" s'allume ; le voyant rouge "MEMOIRE" indique des déclenchements d'alarme pendant la marche .

Dans cette position, les zones d'autosurveillance sont actives, à savoir, l'ouverture des différents boîtiers de l'installation déclenche les alarmes .

NOTA : après quelques secondes le voyant vert "CONTROLE" s'éteint si une zone est en défaut et reste allumé autrement .

ARRET DE L'ALARME

En cas de déclenchement des alarmes (Sirènes...), ACTIONNER LA SERRURE par une impulsion . Cette procédure de réarmement manuel arrête les alarmes en cours . Si la centrale est à l'arrêt, elle reste à l'arrêt . Si la centrale est en marche, elle passe en arrêt.

3. - FONCTIONNEMENT DU CLAVIER

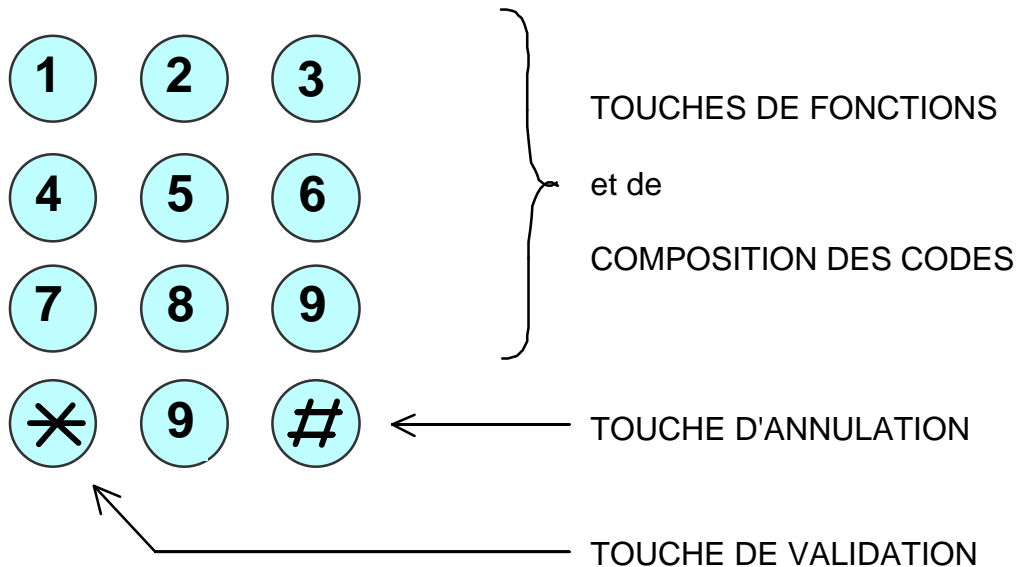
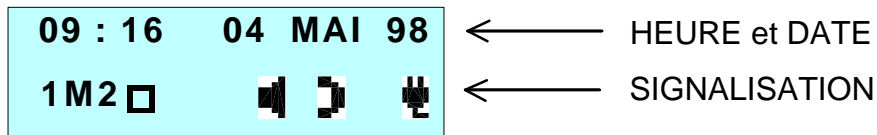

FONCTION DE L'AFFICHEUR

L'afficheur fournit sur la ligne du bas des indications sur le fonctionnement du système.

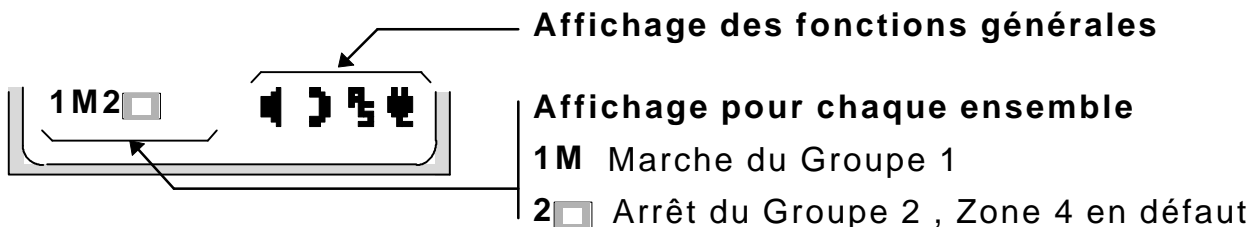

Affichage du symbole en fixe

- : état correct de la zone ou d'un groupe .
- : indique la zone éjectée (ou le groupe)
- [alarm icon] : mémoire d'alarme générale
- [transmission icon] : indique une transmission en cours
- [no surveillance icon] : indique que l'on a exclu l'autosurveillance
- [power icon] : indique le bon fonctionnement du chargeur, et la présence du secteur

Affichage du symbole en clignotant

- (flashing) : indique la zone (ou le groupe) en défaut.
- (flashing) : indique la zone en mémoire d'alarme .
- [alarm icon] (flashing) : indique une séquence d'alarme est en cours
- [transmission icon] (flashing) : indique un défaut de ligne téléphonique
- [no surveillance icon] (flashing) : indique un défaut d'autosurveillance
- [power icon] (flashing) : indique un problème de l'arrivée EDF à la centrale , ou prévenir votre installateur.
- [battery icon] (flashing) : indique tension de batterie incorrecte



UTILISATION DU CLAVIER

Le clavier permet d'effectuer l'exploitation du système . Il se compose de touches numériques et de :

(*) POUR CONFIRMER (valider) OU SORTIR D'UNE FONCTION

(#) POUR REFUSER OU ANNULER

Un buzzer signale l'action de chaque touche . Le système comporte 2 groupes distincts .

CODES

Le système comporte 6 codes utilisateurs , le code 4 permet seulement la mise en service du groupe 1 et le code 5 celui du groupe 2 .

Afin d'éviter toute fraude, la frappe de 5 faux codes successifs bloque le clavier pendant 1 mn . Passé ce délai, seul un bon code est accepté ; sinon, le clavier se bloque de nouveau pour 4 minutes Ces séquences sont signalées sur l'afficheur (sur la ligne du haut) :

Pendant le blocage des touches

FAUX CODE : BLOQUE

Après le blocage (action d'un bon code autorisé)

FAUX CODE : ESSAI

FONCTIONS UTILISATEURS

Résumé des fonctions réalisables

- 1 (*) + CODE** Mise en ou hors service d'un groupe
- 3 (*) + CODE** Ejection de l'autosurveillance
- 4 (*)** Contrôle et éjection de zones
- 5 (*)** Lecture de la mémoire d'événements
- 9 (*) + CODE** Paramétrage par le code principal (heure , code , numéros téléphone)

MISE EN MARCHÉ TOTALE

S'assurer d'obtenir l'affichage comme indiqué ci-dessous (toutes les zones fermées) .

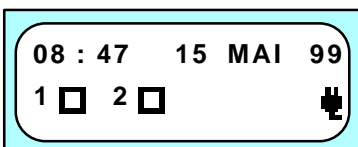

Taper le code : **1 2 3 4** La mise en marche est impossible si une ou plusieurs zones instantanées sont ouvertes, vous serez averti par un BIP-BIP long après le code et l'affichage des zones en défaut
(Exemple)

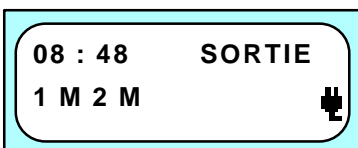

Vous êtes averti par un BIP continu pendant toute la durée de la temporisation de sortie . Sortir des locaux par le chemin de dernière issue . Si des zones ont été exclues, vous êtes averti par un BIP-BIP pendant la temporisation de sortie

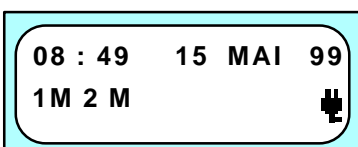

A la fin de la temporisation, le système est entièrement en marche .

MISE A L'ARRET TOTAL

Entrer dans les locaux par le chemin de dernière issue : la temporisation d'entrée se lance ainsi qu'un signal sonore; composez votre code ; l'écran de l'afficheur indique :

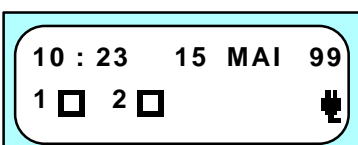

Exemple : **1 2 3 4** ON OBTIENT L'ECRAN CI CONTRE S'IL N'Y A PAS EU D'ALARME PENDANT LA MISE EN MARCHÉ , sinon voir page suivant Arrêt de l'alarme .



CONTROLE et EXCLUSION DE ZONES

Cette fonction permet de retirer des zones que l'on ne souhaite pas protéger . Elle permet de visualiser l'état des Zones des groupes en Arrêt et d'exclure des zones .

Cette fonction n'est effective que pour la prochaine mise en marche. La mise à l'arrêt du système remet les zones exclues en service.

Lors d'une tentative de mise en service avec des zones instantanées en défaut , on arrive directement sur cette fonction permettant ainsi de visualiser les zones en défaut et également de procéder à leur éjection si nécessaire .

TAPER : ④ ✖

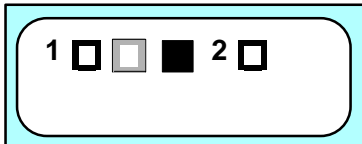

l'action sur une touche numérique de 1 à 4 éjecte ou remet en service cette zone dans l'exemple ci-contre la touche ② a été actionnée pour éjecter la zone 3 , la zone 2 est en défaut , les zones 1 et 4 sont correctes .TAPER ✖ pour sortir de la fonction .

□ zone en état correct □ zone en défaut. ■ zone éjectée

Si l'accès à cette fonction s'est réalisée après composition d'un code ; en sortie de cet écran , le système passera en Marche si les défauts sont éliminés

EXCLUSION DE L'AUTO SURVEILLANCE

La zone d'autosurveillance protège 24H/24 tous les appareils du système, ainsi que les câbles de liaison contre toute tentative de sabotage. Un coffret ouvert ou un câble coupé crée des nuisances par le déclenchement permanent des sirènes intérieures.

Cette fonction permet d'éjecter les zones d'autosurveillance, et ainsi d'arrêter les sirènes .

Cette fonction n'est accessible que lorsque l'autosurveillance est en défaut sinon la fonction est impossible est l'afficheur indiquera " ACCES REFUSE ! " .

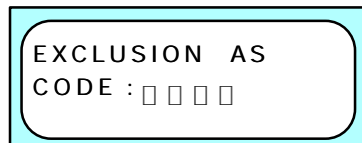

TAPER : ③ □ + CODE

Exemple : ③ ✖ ① ② ③ ④

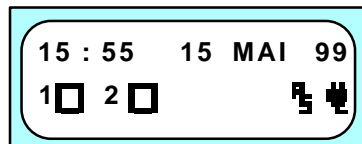

Le signe **AS** s'affiche en mode fixe

ATTENTION : Cette fonction est irréversible. La remise en service de la zone d'autosurveillance ne peut se faire que par votre installateur .

VISUALISATION DES MEMOIRES

Cette fonction permet de visualiser les derniers événements horodatés, en commençant par le plus récent

TAPER : ⑤ ✖

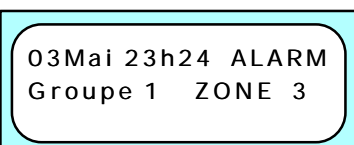

→ DATE ET CODE

→ EVENEMENT

TAPER : ① POUR RECULER DANS LA MEMOIRE vers des événements plus anciens .

② POUR AVANCER DANS LA MEMOIRE vers des événements plus récents .

✖ POUR SORTIR DE LA FONCTION.

PARAMETRES UTILISATEUR

Cette fonction n'est accessible que par le Code Principal et permet de mettre à l'heure , de changer les codes utilisateurs et les numéros de téléphone phonique autorisés .

TAPER : 9 * + CODE Principal

MISE A L'HEURE

MISE A L' HEURE :
NON

Pour accéder au changement d'heure et de date

faites # *

SI les DEUX CHIFFRES CONVIENNENT TAPEZ *
sinon TAPER 2 CHIFFRES , VALIDER par *

MISE A L' HEURE :
H : 11 M : 24

Exemple pour modifier les minutes à 31

* 3 1 *

↑ ↑ ↘
accepte minutes validation
11H à 31

Procédez de même pour la date

CHANGEMENT DE CODES

CHANGEMENT CODE
UTILISATEUR : NON

Pour accéder au changement de codes utilisateurs

faites # *

ENTREZ LE CODE
CODE P : 1234

TAPER : LE NOUVEAU CODE à 4 CHIFFRES et *

Exemple : 5 4 3 2 *

Dans l'exemple ci-dessus le nouveau Code Principal sera **5432**

TAPEZ * pour passer au CODE UTILISATEUR SUIVANT et PROCEDER DE MEME

NB : Le Code P d'origine est ① ② ③ ④ ; Vous êtes seul à accéder au changement de codes . En cas de perte de votre code Principal , votre installateur peut remettre sur votre demande, le code d'origine afin de pouvoir utiliser normalement le système .

NUMEROS DE TELEPHONE

CHANGEMENT NUM.
TEL 2 : NON

TAPER : # * pour modifier le numéro de téléphone

NOUVEAU NUM.TEL2
0112345678

Taper le nouveau numéro de téléphone, puis ainsi de suite pour les différents numéros de téléphone accessible

