

NOTICE D'INSTALLATION DIGIcall

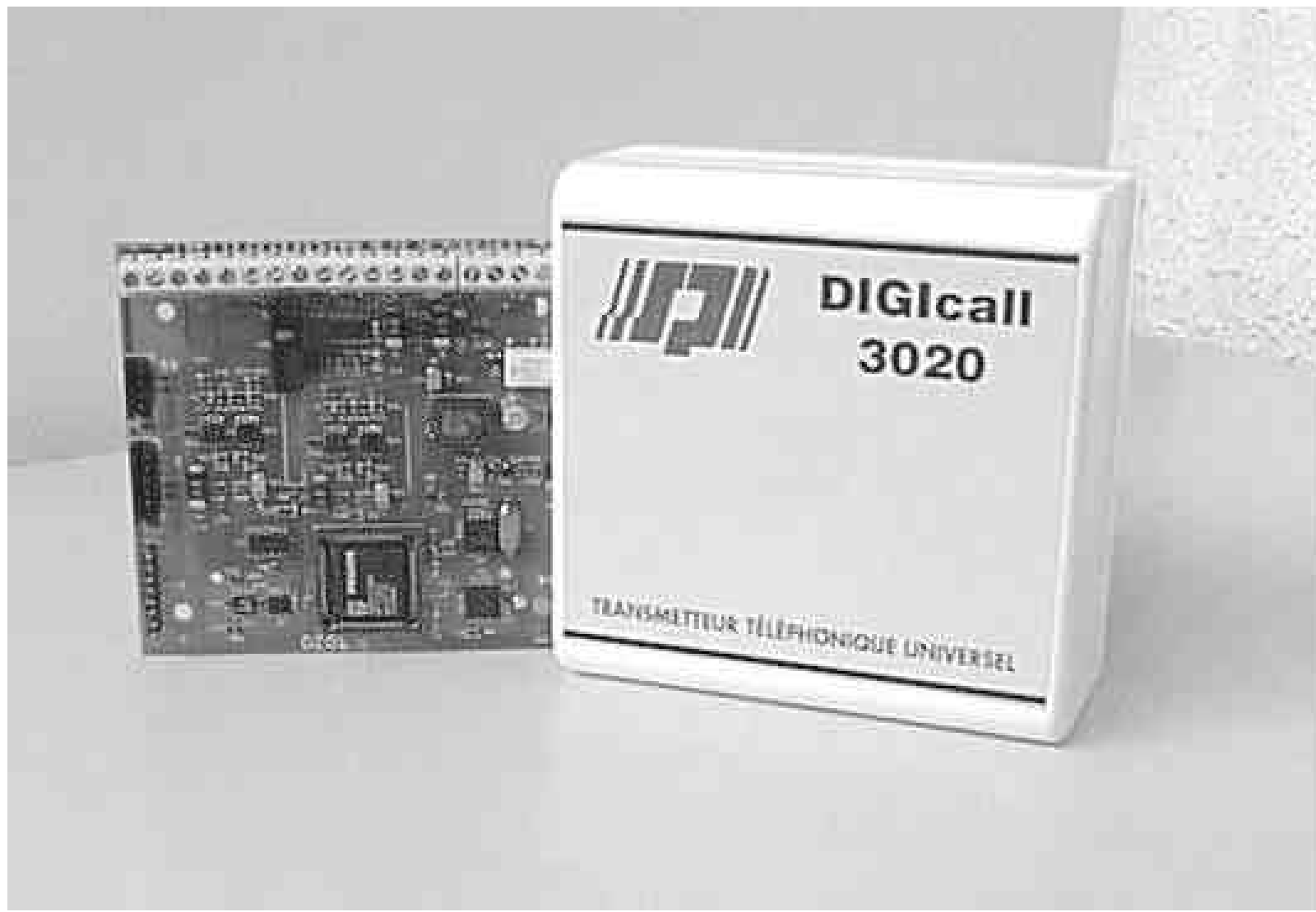



I PRESENTATION DE DIGIcall

1.1 PRESENTATION GENERALE

DIGIcall permet d'envoyer des messages d'alarme vers quatre destinataires (P.C. de télésurveillance.) dans différents protocoles .

Le paramétrage de DIGIcall s'effectue à l'aide d'un clavier reporté 3045 ou 5100 . Tous les paramètres, excepté l'heure, la date , sont sauvegardés dans une E2PROM. Ce qui permet au DIGIcall de conserver son paramétrage en l'absence d'alimentation.

Nota :

- les appareils électroniques, malgré les protections internes, sont sensibles à la foudre . En conséquence, il est fortement préconisé d'installer des parasurtensions sur les lignes PTT et EDF.
- la société SEPTAM ne saurait être tenue pour responsable des consommations téléphoniques engendrées par l'utilisation de DIGIcall.

1.2 DIFFERENTES VERSIONS

- Constructeur : SEPTAM PROTECTION
- Gamme : DIGIcall
- Références :

3020	Transmetteur dans un coffret en ABS blanc dimensions 110 x 110 x 50
3020C	carte seule livrée avec entretoises adhésives dimensions 84 x 100 x 20

Un clavier 3045 ou 5100 est nécessaire pour le paramétrage.

II DESCRIPTION DU FONCTIONNEMENT

2.1 DEFINITIONS - TERMINOLOGIE

Protocole : le protocole désigne la façon de transmettre les informations. Un protocole digital sert à transmettre des messages exclusivement vers un P.C. de télésurveillance compatible.

Entrée retardée : si le déclenchement d'une entrée retardée est plus court que le temps de retard paramétré , l'information ne sera pas transmise .

Acquit : l'acquit est fourni par le PC de télésurveillance automatiquement lorsque le message reçu est compris . Si DIGIcall n'est pas acquitté, il va rappeler 3 fois le même destinataire puis le destinataire suivant .

Cycle d'appel : DIGIcall appelle les destinataires 1 à4 dans l'ordre, on ne peut pas modifier cet ordre. Il est possible de paramétrer de telle sorte qu'une transmission acquittée par un destinataire annule les appels vers un autre ou d'autres destinataires : dans ce cas, il y a modification du cycle d'appel de la transmission des messages vers les destinataires.

Entrées internes : les entrées internes sont des fonctions intégrées au DIGIcall (ex : Test Cyclique).

Entrées externes : les entrées externes sont des entrées accessibles sur bornier et commandée par une source extérieure au DIGIcall (ex : Entrée 1 bornes 2 et 3 commandée en tension ou par contact sec).

E2PROM : circuit qui sert à mémoriser les paramètres spécifiques (N° de téléphone, etc.).

Code installateur : le code installateur permet d'avoir accès à tout le paramétrage et toutes les fonctions de DIGIcall. Il comporte 6 chiffres . Ce code est conservé lors d'une coupure de l'alimentation

Ce code est initialement :

11 08 99

2.2 TRANSMISSION D'UN MESSAGE

2.2.1 Principe d'une transmission

DIGIcall effectue une transmission d'un message en fonction du principe suivant :

- prise en compte de l'information à transmettre
- appel du destinataire
- transmission du message
- attente de l'acquit

Pour qu'un cycle de transmission s'engage, il faut réunir les conditions suivantes :

- le numéro de téléphone du destinataire doit être paramétré
- l'asservissement de l'entrée à transmettre par rapport à l'entrée M/A est pris en compte (par exemple : une entrée asservie ✕ en Marche ✕ sera transmise uniquement si un défaut survient en Marche).
- une entrée paramétrée "N'EST PAS TRANSMISE" ne sera pas transmise.
- l'entrée à transmettre doit avoir un temps de déclenchement supérieur ou égal au retard paramétré
- le code de l'entrée à transmettre doit être valide

Si toutes ces conditions sont remplies, DIGIcall engage un cycle de transmission (la LED rouge s'allume) en effectuant une procédure d'appel.

2.2.2 Procédure d'appel d'un destinataire

DIGIcall dirige la ligne téléphonique vers lui.

DIGIcall raccroche pendant huit secondes.

Ensuite, DIGIcall prend la ligne (décroché).

S'il est après standard, DIGIcall compose le numéro paramétré pour avoir accès à la tonalité.

DIGIcall cherche la tonalité de 440 Hz pendant 11 secondes pour composer le numéro de téléphone.



En cas d'absence de cette tonalité, DIGIcall raccroche pendant 10 secondes puis recommence 15 fois à rechercher la tonalité, avant d'effectuer la même opération pour les destinataires suivants. Quand DIGIcall détecte la tonalité de 440 Hz, il compose le numéro de téléphone du destinataire.

Si le destinataire ne répond pas DIGIcall effectue 3 autres tentatives avant de passer au destinataire suivant.

DIGIcall attend l'invitation à émettre en provenance du P.C. puis envoie le message suivi ou non d'écoute.

DIGIcall attend l'acquit du P.C. de réception puis raccroche.

Si l'acquit n'est pas valide, DIGIcall rappelle le destinataire 3 fois avant de passer au destinataire suivant.

Si une transmission ne s'est pas faite correctement, DIGIcall recommence ce cycle trois fois ou jusqu'à ce que les messages soient acquittés par leurs destinataires.

2.2.3 Message d'une transmission

Les messages d'une transmission comportent deux éléments distincts :

- l'identification de DIGIcall appelant (localisation du site) .
- l'identification de l'information (entrée ayant déclenchée) .

Les codes d'identification et les codes des entrées sont fonctions du P.C. de réception et du protocole choisi. Certains protocoles acceptent la transmission de fin de défaut.

En protocole digital 7, le code de fin de défaut peut être différent de celui début de défaut (ex : entrée 1 : 21, entrée 2 : 22, fin de défaut entrée 1 : 09, fin de défaut entrée 2 : 10) ; pour les autres protocoles la fin de défaut n'est pas paramétrable .

La transmission s'effectue de la manière suivante :

- DIGIcall effectue la procédure de numérotation.
- DIGIcall attend l'invitation à transmettre provenant de la baie de réception (différente suivant protocole).
- Si l'invitation à transmettre est correcte, DIGI call envoie alors le ou les messages vers la baie (fonction du protocole).
- La baie de réception acquitte le transmetteur automatiquement si la transmission est correcte.
- DIGIcall est acquitté alors s'il a reconnu la procédure d'acquit envoyée par la baie de réception.



Les principales caractéristiques des protocoles digitaux sont :

N° DE PROTOCOLE	CODE TRANSMET.	CODES ENTREES	CODES D'ENTREES	ECOUTE
	Nb de CHIFFRES	Nb CARACTERES	1 à 5	
Septam	5	2 Chiffres	00 à 99	Ecoute
digital 1	5	2 Chiffres	00 à 99	Ecoute
digital 2	8	1 Let. 1 Chiffre	A4 à A8	
digital 3	4	2 Chiffres	00 à 99	Ecoute
digital 4	4, 5 ou 6	1 Chiffre	1 à 8	
digital 5	8	1 Let. 1 Chiffre	A5 à A9	
digital 7	5	2 Chiffres	01 à 99	Ecoute

Digital 1 : les codes d'entrées peuvent être un code à 2 chiffres de 00 à 99 (E1 à E5, M/A, BAT, TC). L'ajout d'un 9 au début du code transmetteur (9 + code de cinq chiffres) inverse la transmission du code de l'entrée M/A (ex : 230 pour Marche au lieu de 130).

Digital 2 : A est forcé par DIGIcall, seul le chiffre indiqué peut être modifié. Les codes figés sont affichés mais ne peuvent pas être changés. Idem pour le protocole digital 5

Digital 3 : l'ajout d'un 9 au début du code transmetteur (9 + code de quatre chiffres) permet de transmettre les entrées en défaut permanent, lors d'un Test Cyclique, d'un Test Demandé et des Marche / Arrêt (M/A). Le code de l'entrée Bat est modifiable dans les protocoles digital 3 et digital 5.

Digital 7 : le code de fin est prédéterminé (09) avec la possibilité de le changer. Le code 09 est un code général commun à toutes les entrées pour indiquer une fin de défaut. Si le code de fin est 09, les codes des entrées sont transmis avec le code 09 pour différencier les entrées en fin de défaut. Si le code est différent de 09, le code sera transmis seul.

Les codes figés ne sont pas forcément affichés, il faut seulement choisir O ou N.

2.2.4 Procédure d'acquit d'une transmission

L'acquit d'une transmission en protocole digital est effectué automatiquement par le P.C. de réception. Si l'acquit n'est pas valide, DIGIcall rappelle le destinataire 3 fois avant de passer au destinataire suivant. Si une transmission ne s'est pas faite correctement, DIGIcall recommence ce cycle trois fois ou jusqu'à ce que les messages soient acquittés par leurs destinataires.

2.2.5 Ecoute :

DIGIcall dispose d'une entrée d'écoute sur bornier qui est utilisée pour y relier un ou plusieurs micros d'écoute ME10, et d'une sortie blocage sirènes pendant l'écoute (voir raccordements). L'écoute peut être déclenchée suite à une transmission d'alarme suivant le paramétrage de cette entrée . L'écoute sur alarme dure 2 minutes maximum .

2.3 ENTREES DU DIGIcall

2.3.1 Prise en compte d'une information.

Les entrées de DIGIcall peuvent être commandées par un contact N/F ou N/O ou par tension. Le début d'un défaut est transmis et, suivant le protocole, la fin de défaut peut être transmise.

2.3.2 Entrées d'alarme

Les entrées d'alarme peuvent être asservies à l'entrée Marche / Arrêt, ou être contrôlées 24h/24. Les entrées sont prises en compte instantanément. Elles sont transmises soit instantanément soit après avoir été en défaut pendant un temps de retard prédéterminé par le paramétrage : de 0 à 3h 59mn 59s pour les entrées E2 à E5 . L'entrée E1 étant destinée à l'incendie, elle ne comporte pas de retard , elle est traitée en priorité par DIGI call Par exemple : E2 à E5 sont transmises vers le destinataire 1 et E1 est transmise vers les destinataires 2 et 3 ; sur déclenchement des entrées E1, E2 et E5, DIGIcall appellera d'abord les destinataires 2 puis 3 et le 1.

2.3.3 Entrée Marche / Arrêt

Si l'entrée est transmise et l'installation est en Marche, DIGIcall transmet l'état \times Marche \times à la sortie du paramétrage. Le retard de cette entrée est paramétrable de 0 à 3h 59mn 59s.

2.3.4 Test Cyclique

L'entrée Test Cyclique (TC) est interne au DIGIcall : elle ne nécessite aucun câblage. Cette entrée est utilisée pour tester périodiquement la liaison téléphonique entre le P.C. de surveillance et DIGIcall. Cette fonction nécessite un code d'entrée et peut être asservie à l'entrée M/A . Il n'y a pas de fin de Test Cyclique .

Le Test Cyclique nécessite le paramétrage de ses deux composantes : la période à laquelle DIGI call appelle le P.C. et l'heure à laquelle le premier test est envoyé.

La période du TC est paramétrable **soit** :

- par pas de 10 mn pour une période inférieure à 24h (0h10 à 23h50)
- par jour pour une période entre 1 jour et 99 jours. (01 à 99 jours)

Par exemple : un Test Cyclique est paramétré pour une durée de 6 heures avec un démarrage à 00h15 .

Si l'installateur sort de paramétrage à 14h00, le premier TC sera transmis à 00h15 le soir même et ensuite toutes les 6 heures : 06h15, 12h15, 18h15 et 00h15 etc.

Tout accès au paramétrage ultérieur par le code installateur et toute coupure d'alimentation prolongée (supérieure à 2 s) **remettront le départ du TC à l'heure du démarrage** (00h15 dans l'exemple précédent).

2.3.5 Tension Batterie

L'entrée Tension Batterie (BAT) est interne au DIGIcall : elle ne nécessite aucun câblage. DIGIcall teste en permanence le niveau de la tension d'alimentation 12 V , permettant ainsi une transmission prévenant d'un défaut de tension proche . Cette information est transmise pour tous les protocoles si le code de l'entrée est valide et en fonction de l'asservissement à l'entrée M/A.

Le retard de l'entrée BAT est figé à une minute : le défaut doit durer au minimum 1 minute.

L'entrée BAT déclenche si la tension d'alimentation de DIGIcall est inférieure à 11,3V et revient à l'état normal si la tension est supérieure à 11,8V.

2.3.6 Initialisation

L'entrée Initialisation (INIT) est interne au DIGIcall : elle ne nécessite aucun câblage. Cette entrée correspond à une mise sous tension (reset) ou un accès par code installateur ; il n'y a pas de fin d'Initialisation .

Cette information est transmise pour les protocoles digital 1, digital 3 et digital 7 si le code de l'entrée est valide. Cette entrée est indépendante par rapport à l'entrée M/A de DIGI call.

2.4 SORTIES DU DIGIcall

2.4.1 Prise de ligne

La sortie prise de ligne (PL) est à 0V en dehors des prises de ligne de DIGI call .
DIGIcall déclenche cette sortie à chaque fois qu'il prend la ligne. (absence de 0 V)
Cette sortie revient à 0V dès que DIGI call rend la ligne.
Cette sortie est destinée à un contrôleur enregistreur.

2.4.2 Blocage sirènes

La sortie blocage sirènes (+BI) est à +12V quand DIGI call est en écoute.
Cette sortie est destinée à bloquer les sirènes pour pouvoir écouter les locaux en cas d'intrusion.
Le déblocage s'effectue à la fin de l'écoute.

2.5 IMPRESSION DES PARAMETRES

Les paramètres peuvent être imprimés à l'aide d'une imprimante 5100.

DIGIcall imprime :

- les paramètres généraux.
- les paramètres Téléphones pour chaque destinataire
- les paramètres des Entrées.
- le code des entrées pour chaque destinataire
- les paramètres d'écoute

III RACCORDEMENTS

3.1. INSTALLATION

Pour DIGIcall en coffret (3020) , dès que l'emplacement du transmetteur est défini, effectuez les trous pour sa fixation en utilisant le socle comme gabarit de montage, fixez le socle en prévoyant l'arrivée des câbles face au bornier de raccordement en utilisant les prédécoupes prévues à cet effet .

Dans le cas de la carte seule , placez la carte à l'endroit prévu en utilisant les entretoises adhésives .

Procédez aux raccordements en fonction de la configuration prévue et de préférence hors de tout potentiel (voir chapitre VII raccordements). Respectez les règles de sécurité électrique (protection des câbles, mises à la terre).

Vous devez inclure le contact d'autosurveillance dans la boucle générale d'autosurveillance de l'installation.

3.2. RACCORDEMENTS DE LA CARTE 3020

3.2.1. Alimentation

La carte 3020 doit être alimentée d'une tension continue de 12V entre les bornes 14 (+12V) et 1 (0V).

3.2.2. Raccordements des entrées d'alarme

Les entrées d'alarme se raccordent par contact sec (NO ou NF) ou commandées par tension (0V ou 12V).

Par contact sec :

- Par contact N/F (Normalement Fermé au repos) : dans le chapitre PARAMETRES ENTREES, il faut paramétrer l'entrée correspondante en N/F.

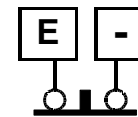

CONTACT N/F

- Par Contact N/O (Normalement Ouvert au repos) : dans le chapitre PARAMETRES ENTREES, il faut paramétrer l'entrée correspondante en N/O.

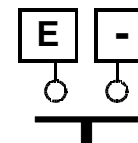

CONTACT N/O

Les alimentations de la carte 3020 et du système de commande **doivent avoir le 0V commun**.
La carte DIGIcall **n'accepte pas** de recevoir un + 12V direct sur une borne d'entrée .

- Commande par +12V :
dans le chapitre PARAMETRES ENTREES
avec +12V au repos : il faut paramétrer en N/O
avec +12V en défaut : il faut paramétrer en N/F
avec +12V en arrêt : il faut paramétrer Marche = N/F
avec +12V en marche : il faut paramétrer
Marche = N / O

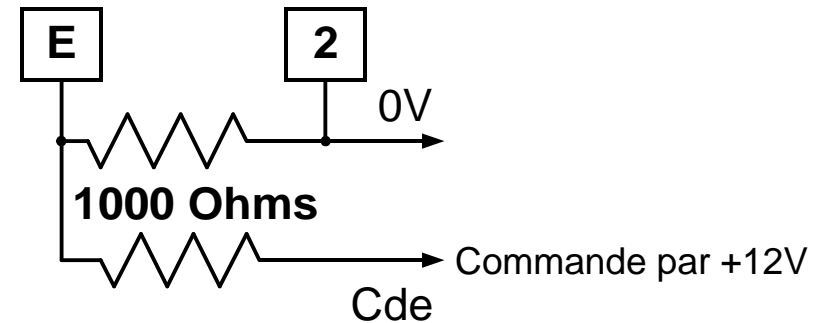

- commande par 0V :
dans le chapitre PARAMETRES ENTREES
avec 0 V au repos : il faut paramétrer en N/F
avec 0 V en défaut : il faut paramétrer en N/O.

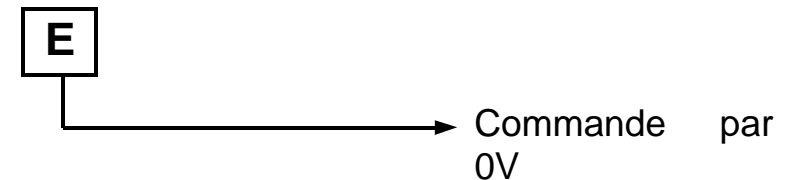

3.2.3. Raccordements à la ligne téléphonique

La carte 3020 est raccordée à la ligne téléphonique soit directement soit après standard. Le raccordement à la ligne s'effectue sur les bornes 1 et 3 du bornier S1 (voir chapitre VII raccordements). Il est fortement conseillé de raccorder la ligne téléphonique via un parasurtensions distant d'au moins 10 mètres de DIGIcall. La ligne n'est pas réservée au DIGIcall : on a la possibilité de raccorder un poste téléphonique entre les bornes 4 et 5 du bornier S1. DIGIcall laisse la ligne lorsqu'il n'a aucune information à transmettre ou lorsqu'il est hors tension.

Il ne faut en aucun cas brancher un poste téléphonique en parallèle sur les bornes 1 et 3 du bornier S1 pour ne pas perturber le bon fonctionnement à la fois du transmetteur et du téléphone.

3.2.4. Raccordements de l'entrée d'écoute

L'entrée d'écoute (borne 12 du bornier S2) sert à connecter la sortie d'un ou de plusieurs microphones d'écoute (ME10) .

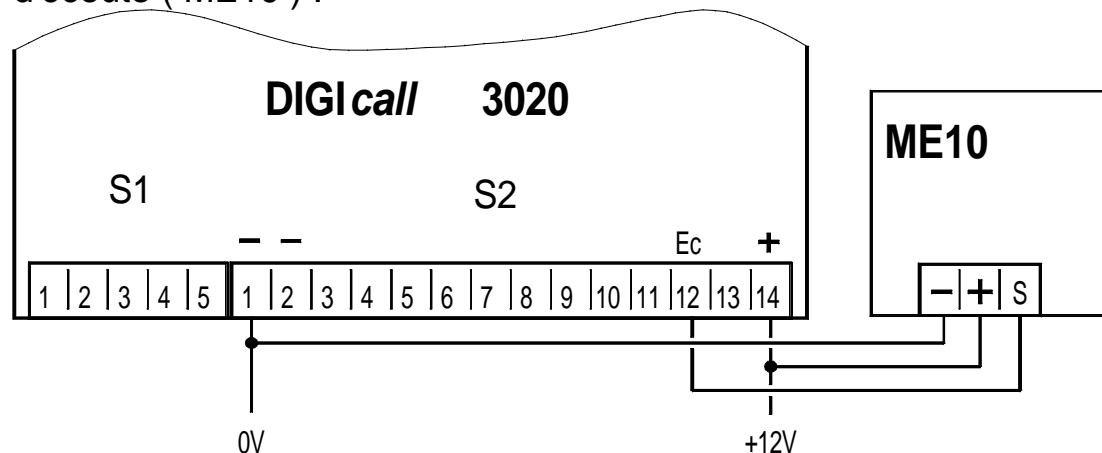

Sur déclenchement de n'importe quelle entrée, si elle est paramétrée en écoute, le microphone sera actif.

3.2.5. Raccordement des sorties

- sortie prise de ligne : entre la borne 13 et la borne 14 (+12V).

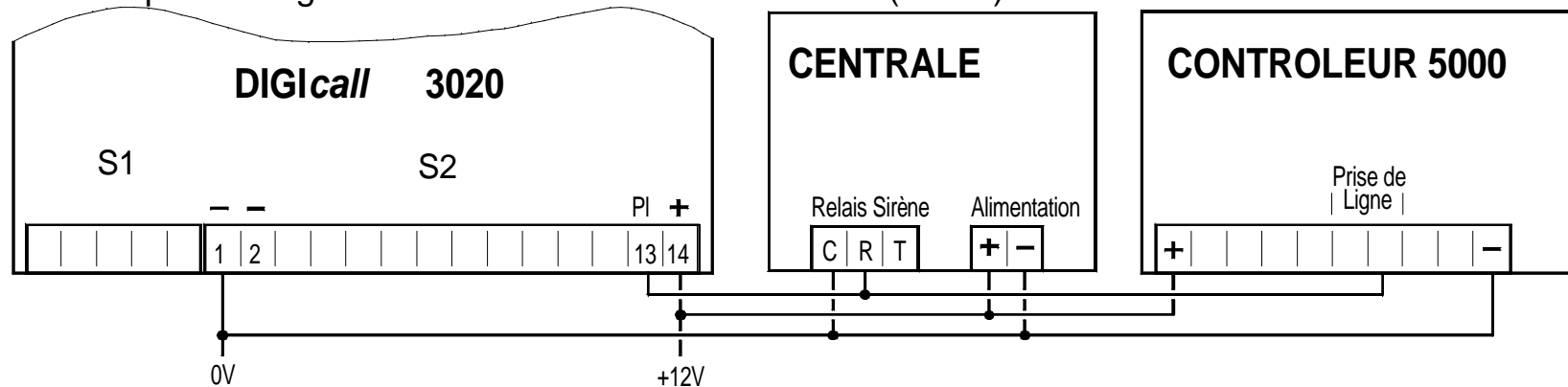

La sortie prise de ligne (borne 13) est à 0V hors prise de ligne et en collecteur ouvert en prise de ligne.

- sortie +12V blocage sirènes : entre la borne 11 et la borne 1 (0V).

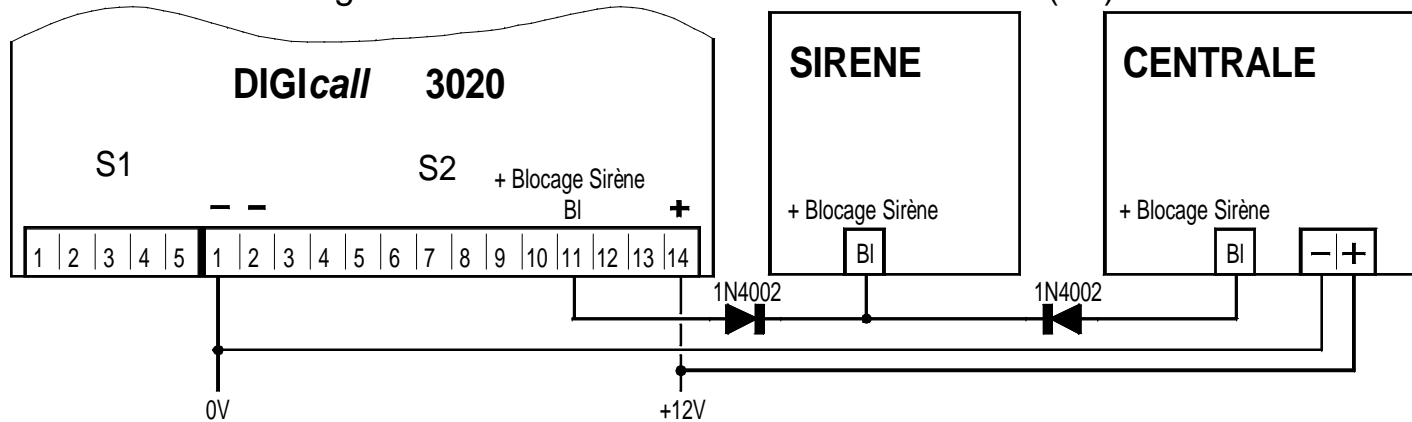

La sortie +12V de blocage sirènes (borne 11) est active à +12V (collecteur ouvert) , seulement pendant l'écoute . Cela permet de bloquer le fonctionnement des sirènes pour effectuer de l'écoute .

3.3. RACCORDEMENTS DES OUTILS DE PARAMETRAGE.

3.3.1. Clavier 3045.

Le clavier 3045 se connecte au connecteur S7 de la carte 3020. Cette connexion peut s'effectuer à n'importe quel moment. La déconnexion du clavier est conseillée quand DIGIcall affiche : \times DIGIcall VEILLE \times car toute déconnexion en phase de paramétrage ou de fin de celle-ci risque de perturber les paramètres et le bon fonctionnement.

3.3.2. Imprimante 5100.

L'outil de paramétrage 5100 comprend un clavier équivalent au 3045 et une imprimante , il comporte deux cordons de liaisons .

Le cordon muni d'un connecteur à 6 contacts se branche sur le connecteur S7 et s'utilise de la même façon . Le cordon de l'imprimante comporte 4 contacts et se connecte à S5 sur la carte 3020. Cette connexion peut s'effectuer à n'importe quel moment. Cette connexion assure l'alimentation de l'imprimante 5100 et le transfert des données de DIGIcall vers celle-ci. Toute déconnexion pendant l'impression arrête le fonctionnement de l'imprimante 5100.

IV PARAMETRAGE

4.1. PRINCIPES DE PARAMETRAGE

4.1.1. Préambule au paramétrage

DIGIcall peut être paramétré avec un clavier reporté 3045 ou 5100

Il est recommandé de remplir la grille de paramétrage avant d'accéder aux différents menus de paramétrage.

4.1.2. Fonction des touches.

On dispose de 10 CHIFFRES pour entrer les informations et de 2 TOUCHES :

- Pour valider la proposition affichée
- Pour modifier la proposition affichée

Exemple :

CHANGEMENT DE CODE :
NON Pour ne pas changer le code .

CHANGEMENT DE CODE :
OUI Pour changer le NON en OUI .

A chaque début de chapitre, en appuyant sur une touche numérique, on revient au début du chapitre précédent.

4.1.3. Accès au paramétrage par le code installateur.

09:45 01/01/00
DIGIcall VEILLE Entrez le code dans un délai de 60 secondes.

4.2. PARAMETRES GENERAUX

Pour accéder au chapitre PARAMETRES GENERAUX , actionner # puis *

4.2.1.Mise à l'heure et à la date

Pour accéder au chapitre MISE A L'HEURE , actionner # puis *

L'heure et la date sont nécessaires au DIGIcall pour le Test Cyclique .

MISE A L'HEURE :
H:09 M:45

Le changement s'effectue à l'endroit du clignotement du curseur.

Entrez deux chiffres et validez par * ou validez directement .

CHANGEMENT DATE :
J:01 M:01 A:00

Procédez de la même manière que ci-dessus .

4.2.2.Changement du code installateur

Pour accéder au chapitre CHANGEMENT CODE , actionner # puis *

ENTREZ LE CODE
110899

① ② ③ ④ ⑤ ⑥ * **ATTENTION** : obligatoirement 6 chiffres et non volatil

VOTRE CODE SERA :
123456

CONFIRMEZ-VOUS ?
123456

Pour conserver l'ancien code , puis validez par *

4.2.3.Mode de numérotation

NUMEROTATION :
DECIMALE

Pour choisir entre DECIMALE et MULTIFREQUENCE , puis validez par *

Pour une numérotation en mode multifréquence, il est nécessaire que le central téléphonique sur lequel est raccordé DIGIcall soit électronique.

4.2.4. Accès à la ligne téléphonique

ACCES LIGNE TEL
DIRECT

Ⓜ Choix du chemin à la ligne téléphonique entre DIRECT et APRES STANDARD , et valider.

En accès direct, DIGIcall attend la tonalité avant de numéroté .

Lors du choix APRES STANDARD , il faut donner le numéro

APRES STANDARD
PAR N :

Entrez le numéro d'accès au standard (paramétrable de 1 à 4 chiffres) , puis valider

DIGIcall composera le numéro de sortie du standard pour avoir la tonalité avant de composer le numéro du destinataire. Avec APRES STANDARD , la question sera à nouveau pour chaque destinataire (voir 4.3.2.)

4.3. PARAMETRES TELEPHONE

Pour accéder au chapitre PARAMETRES TELEPHONE , actionner Ⓜ puis Ⓢ.

4.3.1. Protocole d'appel des destinataires

PROTOCOLE TEL 1:
SEPTAM

Ⓜ Pour choisir le protocole de transmission puis validez par Ⓢ.
(pour chaque destinataire)

DIGIcall offre le choix du protocole de transmission pour le destinataire indiqué (TEL 1= premier destinataire) : SEPTAM , DIGITAL 1, DIGITAL 2, DIGITAL 3, DIGITAL 4, DIGITAL 5, DIGITAL 7 .

4.3.2. Numéros de téléphone des destinataires

TELEPHONE N 1

Entrez le numéro de téléphone souhaité puis validez par Ⓢ 16 chiffres maximum

DIGIcall offre la possibilité de paramétrer le numéro du destinataire. S'il n'a pas de numéro de téléphone, il n'y a pas de message transmis vers ce destinataire . Pour une utilisation Après Standard , les chiffres permettant l'accès au Standard sont paramétrés dans le chapitre Paramètres Généraux ; on sélectionne par destinataire l'accès ou non APRES STANDARD .

4.3.3. Code d'identification de DIGIcall.

CODE DIGIcall SUR
TEL1 :

Entrez le code d'identification (fourni par le télésurveilleur) , puis validez.

Sa longueur varie en fonction du protocole et est limitée à huit chiffres.

4.3.4. Interactions des acquits sur les destinataires :

TEL 1 ACQUITTE
LES TEL:

② ③ ④ ✖

Sur acquit d'un destinataire, DIGIcall supprime la transmission vers les destinataires indiqués.

Exemple : avec le paramétrage « **Tél 1 acquitte les Tél 2, 3 et 4** » aura pour effet la suppression des appels vers les destinataires 2, 3 et 4 , si le destinataire 1 acquitte la transmission.

4.4. PARAMETRES ENTREES

Pour accéder au chapitre PARAMETRES ENTREES , actionner # puis ✖

4.4.1. Etat des entrées.

ETAT DE L'ENTREE
E 1 : N F

Pour changer l'état N/F ou N/O (voir raccordements) , puis valider par ✖

4.4.2. Asservissement des entrées.

E1 FONCTIONNE
EN MARCHE

Pour choisir entre EN MARCHE, 24H/24, N'EST PAS TRANSMISE et EN ARRET, puis valider par ✖

4.4.3. Transmission de la fin de défaut.

TRANS FIN DEFAUT
de E 1 : NON

Pour transmettre la fin d'un défaut sur l'entrée entre OUI et NON , puis valider

4.4.4. Retard sur les entrées.

RETARD SUR LES
ENTREES : NON

Pour accéder aux retards sur les entrées E2 à E5 (l'entrée E1 n'est pas retardable , 0 s) , puis valider par *

RETARD sur E 2 :
H:0 M:00 S:00

3 * 5 9 * 5 9 * retard paramétrable de 0 s à 3 h 59 mn 59 s.

Ce temps détermine la durée minimale d'un défaut pour qu'il soit pris en compte par DIGIcall.

L'entrée 1 et l'entrée BAT ont un retard figé respectivement à 0s et 1mn.

RETARD sur M/A :
H:0 M:00 S:00

Ce temps détermine la durée minimale d'une mise en Marche pour quelle soit prise en compte par DIGIcall, la mise à l'Arrêt est instantanée.

DUREE DU T C
J:00 H:00 M:10

* 0 6 * * Pour changer de 10m à 23h50m par pas de 10 minutes ou de 1 à 99 jours par pas de 1 jour.

Ce temps détermine la durée entre deux Test Cyclique successifs .

T C COMMENCE A:
0 Heures 15

1 8 * * Pour changer l'heure à laquelle le premier Test Cyclique est envoyé.

Chaque accès au paramétrage installateur initialise le départ du Test Cyclique à l'heure de démarrage .

4.5. CODES DES ENTREES

Pour accéder au chapitre CODES ENTREES , actionner # puis *

L'accès à ce chapitre s'effectue si au moins un numéro de téléphone est paramétré .

CODE de E 1
vers TEL1 : 21

Les codes des entrées dépendent du protocole utilisé et sont fournis par le télésurveilleur (voir chapitre Message d'une transmission).

4.6. PARAMETRES DIALOGUE

Pour accéder au chapitre PARAMETRES DIALOGUE , actionner # puis *

ECOUTE de E 1
NON

Pour modifier la sélection du passage en écoute suivant l'entrée , puis valider

ECOUTE vers
TEL1 : NON

Pour choisir les destinataires avec écoute (pour une entrée paramétrée en écoute) , puis valider .

4.7. IMPRESSION SUR 5100.

Après le chapitre DIALOGUE , si l'imprimante 5100 est connectée l'écran

⌘ IMPRESSION DES PARAMETRES ⌘ apparaît . Pour imprimer , actionner # puis *

4.8. SORTIE DE PARAMETRAGE.

09:53 30/06/99
DIGIcall VEILLE

A la fin du paramétrage, DIGIcall est en surveillance et prend en compte les nouveaux paramètres et effectue la transmission le cas échéant .

En paramétrage, sans action sur une touche , durant 5 mn consécutive , DIGIcall quitte le paramétrage . DIGIcall transmet l'état de Marche de l'entrée Marche/Arrêt en sortie de paramétrage (avec code pour M/A) . L'heure du démarrage du Test Cyclique est prise en compte à chaque sortie de paramétrage par l'installateur.

4.9. PARAMETRAGE PAR DEFAULT.

A la première mise sous tension, DIGIcall est paramétré par défaut en protocole SEPTAM pour tous les destinataires , sans aucun numéro de téléphone , ni code transmetteur . Ces paramètres et les codes d'entrées sont **indispensables** pour effectuer une transmission téléphonique ; ils sont à compléter éventuellement par les autres paramètres .

4.10. REMISE EN CONFIGURATION USINE

Pour réaliser un **effacement complet des paramètres** , il faut **couper l'alimentation** , puis **maintenez # et mettre sous tension** , on obtient l'affichage

R A. Z .mémoire
Patientez S.V. P.

V ENTRETIEN

5.1. ENTRETIEN

Le transmetteur téléphonique DIGIcall ne nécessite pas un entretien particulier à l'exception de l'alimentation électrique de l'installation .

5.2. VERIFICATIONS

Il est important lors des visites d'entretien de l'installation de reprendre la procédure de la notice de mise en service et de vérifier point par point les fonctions en vérifiant la programmation et en faisant des essais de transmission.

Il est recommandé aussi d'informer l'utilisateur qu'il peut effectuer régulièrement des essais en réel de son installation et de vérifier le bon aboutissement des transmissions.

VI CARACTERISTIQUES TECHNIQUES

6.1. CARACTERISTIQUES DE LA CARTE 3020.

6.1.1. Références normatives

Directive Basse Tension	EN 41 003	Réseau Téléphone Public Commuté	TBR21
Compatibilité électromagnétique			

6.1.2. Alimentation

■ Tension d'alimentation	minimum	10,5 VCC	maximum	15 VCC
■ Consommation sous 13,5 V	en Veille	12 mA	en Transmission	28 mA

6.1.3. Entrées

■ Entrées externes de transmission	5 entrées et 1 entrée M/A
■ Entrées internes de transmission	Batterie basse , Test Cyclique, Initialisation
■ Retard de prise en compte des entrées	
Entrée externe E1	immédiate
Entrées externes de E2 à E5 et M/A	0 à 3h 59mn 59s
Entrée interne Batterie Basse	1 minute
Entrée interne Test Cyclique	immédiate (à chaque fin de cycle)
■ Entrée signal micro d'écoute	
niveau maximum	0 dB
bande passante à 3 dB	300 - 3400 Hz

6.1.4. Sorties

■ Sortie défaut de ligne	en défaut	collecteur ouvert	hors défaut	0 V / 100 mA
■ Sortie prise de ligne	en prise	collecteur ouvert	hors prise	0 V / 100 mA
■ Sortie Blocage sirènes	en écoute	+12 V / 20 mA	hors écoute	collecteur ouvert

6.2. CARACTERISTIQUES DES OUTILS DE PARAMETRAGE

6.2.1. Outil 3045

■ Clavier	12 touches	Afficheur	2 lignes de 16 caractères
■ Consommation	8 mA		

6.2.2. Outil 5100

■ Vitesse d'impression	1,7 ligne/sec		
■ Consommation hors impression	20 mA	Consommation moyenne en impression	800mA
■ Type de ruban encreur	5030	Type de rouleau de papier 24x58	5020

6.3. CARACTERISTIQUES MECANIKUES

6.3.1. DIGIcall 3020

• dimensions en millimètres	L 110-I 110-H 50	• masse en kilogrammes	0,27 kg
• moyens de fixation	4 vis	• matériau constituant le boîtier	ABS
• domaine d'utilisation	intérieur	• gamme de températures	0°C à+40°C
• Auto surveillance	à l'ouverture		

6.3.2. DIGIcall 3020C (carte seule)

• dimensions en millimètres	L 100-I 84-H 20	• masse en kilogrammes	0,1 kg
• domaine d'utilisation	intérieur	• gamme de températures	0°C à+40°C

6.3.3. Outil 3045

• dimensions en millimètres	L 230-I 220-H 80	• masse en kilogrammes	1 kg
• domaine d'utilisation	intérieur	• gamme de températures	0°C à+40°C

6.3.4. Outil 5100

• dimensions en millimètres	L 230-I 220-H 80	• masse en kilogrammes	1,3 kg
• domaine d'utilisation	intérieur	• gamme de températures	0°C à+40°C

VII RACCORDEMENTS et GRILLE PARAMETRES

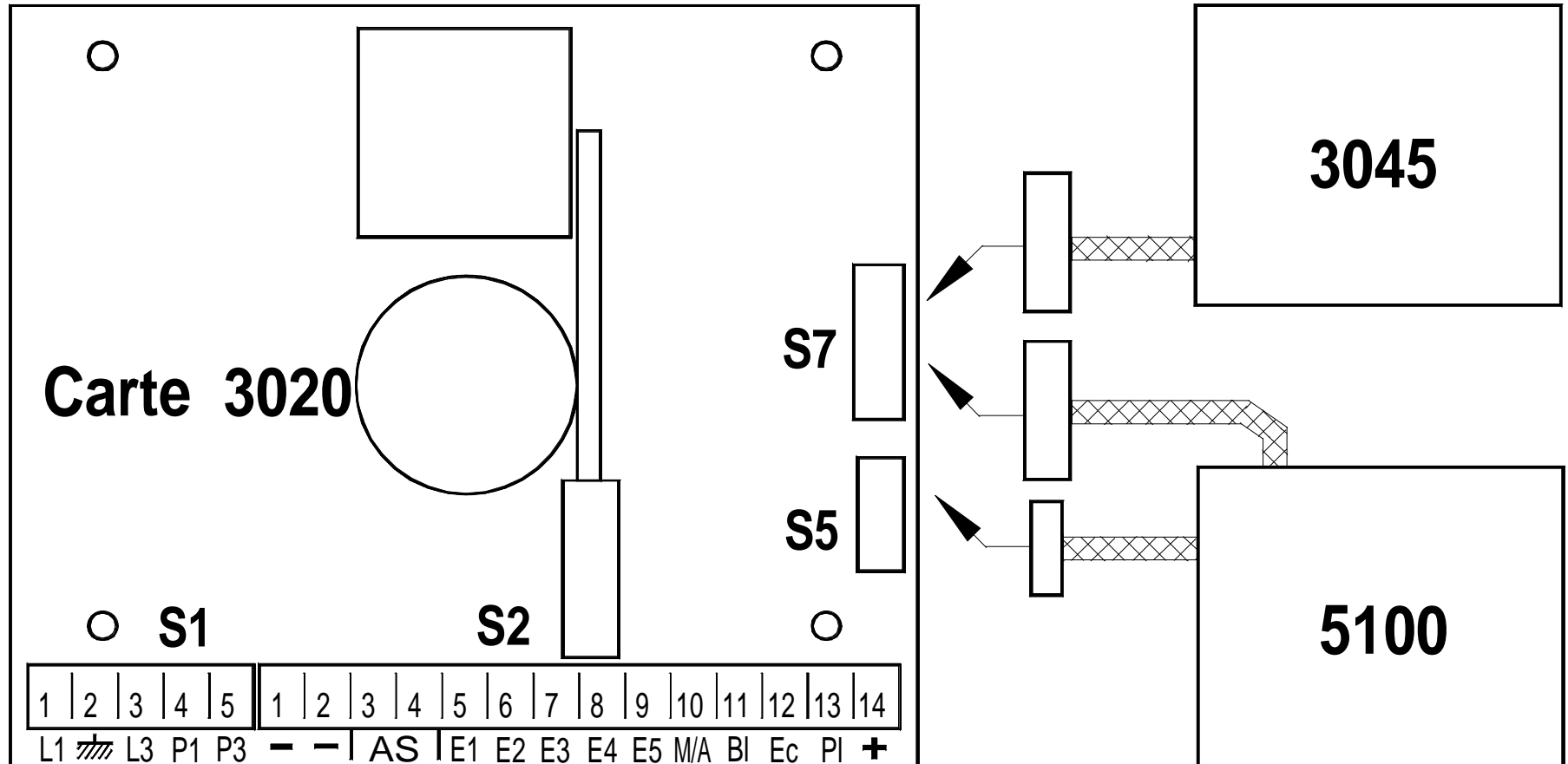



PARAMETRES GENERAUX (CODE INSTALLATEUR : _ _ _ _ _)

MODE de NUMEROTATION : multifréquence ou décimale
ACCES LIGNE : direct après standard ou par N° _ _ _ _

PARAMETRES TELEPHONE

	PROTOCOLE	Numéro de TELEPHONE	CODE TRANSMETTEUR	AQUITTE Dest
TELEPHONE 1		_____	_____	_____
TELEPHONE 2		_____	_____	_____
TELEPHONE 3		_____	_____	_____
TELEPHONE 4		_____	_____	_____

PARAMETRES ENTREES

	E1	E2	E3	E4	E5	M/A	BAT	TC	
ETAT							XXXX	XXXXXXXXXX	
ASSERVI àM/A						XXXX			
TRANSM. FIN						XXXX		durée	Démar.
RETARD	XXXX						1 mn		

CODE DES ENTREES

	Protocole	E1	E2	E3	E4	E5	M/A	BAT	TC	Init
TELEPHONE 1										
TELEPHONE 2										
TELEPHONE 3										
TELEPHONE 4										
Code FIN défaut	en DIGITAL. 7								XXXX	XXXX

PARAMETRES DIALOGUE

	E1	E2	E3	E4	E5		TEL 1	TEL 2	TEL 3	TEL 4
ECOUTE						ECOUTE				